

Installation Instructions

Part Numbers:

Mazda 6

24832

60222

77205

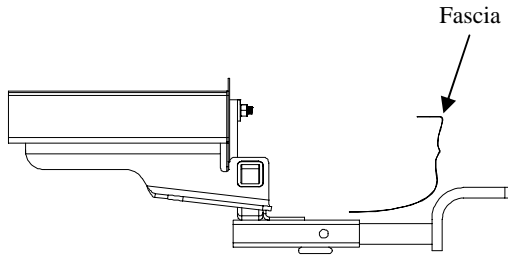

Drawbar Kit:
3592

Drawbar must be used in the **RISE** position only.

**Do Not Exceed Lower of Towing Vehicle
Manufacturer's Rating or**

2000 LB (908 Kg) Max Gross Trailer Weight

200 LB (90.8 Kg) Max Tongue Weight

Hitch Shown In Proper Position

Wiring Access Location: PC3, PC4

Equipment Required: Hole Saw, fish wire (provided)

Fastener Kit: 24832F

Wrenches: 11/16"

Drill Bits: 1-1/8 hole saw

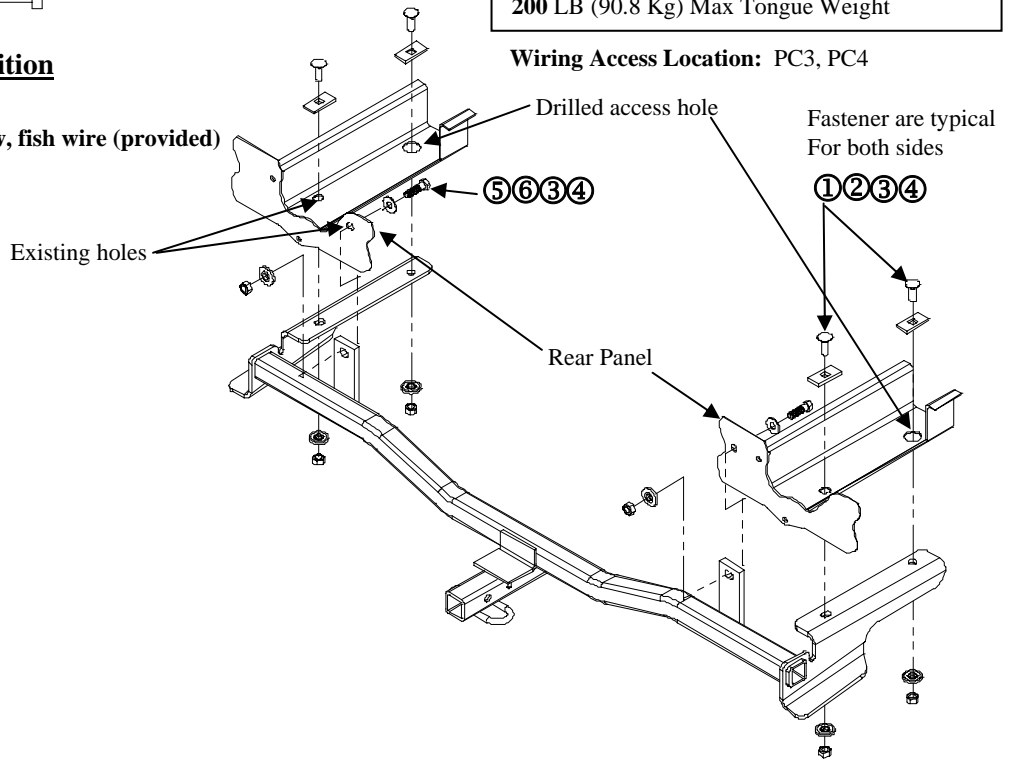

①	Qty. (4)	Carriage bolt – 7/16-14 x 1-1/4" long grade 5	④	Qty. (6)	Nut – 7/16 -14
②	Qty. (4)	Block – 1x2x3/16"	⑤	Qty. (2)	Hex head bolt – 7/16 -14 x 1-1/2" long grade 5
③	Qty. (6)	Washer – conical 7/16"	⑥	Qty. (2)	Washer – flat 7/16"

1. Raise car on ramps or hoist.
 2. Lower exhaust pipe by removing the rubber isolator(s) at the muffler(s) and one isolator near the rear suspension. Support the exhaust to prevent damage.
- NOTE:** 6 cylinder models with exhaust trim in rear fascia – remove two black plastic fascia fasteners near the center of the rear panel. This will allow the fascia to be pulled gently back and down enough to remove tail pipe from exhaust trim.
3. Raise hitch into place and temporarily install the fasteners in the rear panel. This will locate the hitch.
 4. Using the hitch as a template, mark the forward most hole. Lower the hitch and drill a 1-1/8" access hole in the frame as shown.
 5. Paint any bare metal and fish wire the frame rail fasteners into place through the access hole. Leave the fish wires attached.
 6. Raising hitch into position, routing fish wires thru hitch holes, being careful not to push fasteners back into the frame.
 7. Remove the fish wires, install the remaining fasteners as shown above and tighten to spec.
 8. Raise the exhaust back into position and reconnect to rubber isolators. Reinstall black fascia fasteners if removed.

Tighten all 7/16" fasteners with torque wrench to 50 Lb.-Ft.(68 n*m)

Note: check hitch frequently, making sure all fasteners and ball are properly tightened. If hitch is removed, plug all holes in trunk pan or other body panels to prevent entry of water and exhaust fumes. A hitch or ball which has been damaged should be removed and replaced. Observe safety precautions when working beneath a vehicle and wear eye protection. Do not cut access or attachment holes with a torch.

This product complies with safety specifications and requirements for connecting devices and towing systems of the state of New York, V.E.S.C. Regulation V-5 and SAE J684.

Instructions d'installation

Numéros de pièces :

Mazda 6

24832

60222

77205

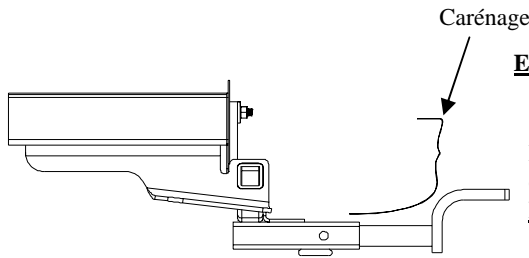

Ensemble de barre de remorquage :
3592

La barre de remorquage doit être utilisée dans la position **ÉLEVÉE** seulement.

Ne pas excéder les spécifications de poids du fabricant du véhicule de remorquage, ni :

2 000 lb (908 kg) Poids brut max. de la remorque

200 lb (90,8 kg) Poids max. au timon

Attelage montré dans la position appropriée

Équipement requis : scie-cloche, fil de tirage (fourni)

Visserie : 24832F

Clé : 11/16"

Mèche : Scie-cloche 1-1/8"

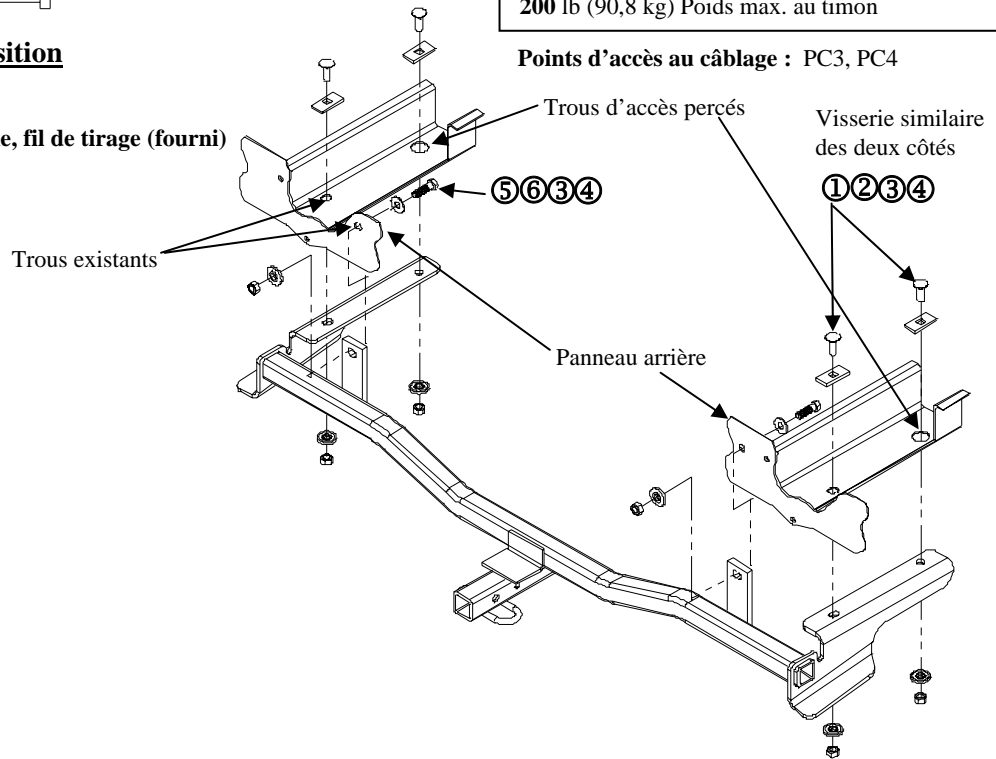

①	Qté (4)	Boulon carrosserie – 7/16-14 x 1-1/4" long GR 5	④	Qté (6)	Écrou – 7/16 -14
②	Qté (4)	Bloc – 1x2x3/16"	⑤	Qté (2)	Boulon hex. – 7/16 -14 x 1-1/2" long GR 5
③	Qté (6)	Rondelle – conique 7/16"	⑥	Qté (2)	Rondelle – plate 7/16"

- Soulever le véhicule sur rampes ou par un treuil.
- Abaisser le tuyau d'échappement en enlevant le ou les isolateurs en caoutchouc du ou des silencieux, ainsi qu'un isolateur près de la suspension arrière. Soutenir l'échappement pour prévenir les dommages.
REMARQUE : Sur les modèles à 6 cylindres avec découpe d'échappement au carénage arrière, retirer deux fixations de carénage en plastique noir à proximité du panneau arrière. Cela permettra de tirer délicatement le carénage vers l'arrière et le bas, suffisamment pour retirer le tuyau d'échappement de la découpe d'échappement.
- Soulever l'attelage en place et installer temporairement les fixations dans le panneau arrière. L'attelage sera ainsi positionné.
- En utilisant l'attelage comme gabarit, marquer l'emplacement du trou le plus à l'avant. Abaisser l'attelage et percer un trou d'accès de 1-1/8 po dans le cadre comme illustré.
- Peindre tout métal nu et, à l'aide d'un fil de tirage, mettre en place les fixations du longeron à travers le trou d'accès. Laisser le fil de tirage attaché aux pièces de fixation.
- Tout en soulevant l'attelage en position, faire passer les fils de tirage à travers les trous d'attelage en veillant à ne pas repousser les fixations dans le cadre.
- Retirer les fils de tirage, installer les fixations restantes comme illustré ci-dessus, puis serrer selon les spécifications de couple.
- Remettre le tuyau d'échappement en place et le rattacher aux isolateurs en caoutchouc. Réinstaller les fixations de carénage noires si elles ont été retirées.

Serrer toute la visserie 7/16 po au couple de 50 lb-pi (68 n*m).

Remarque : Vérifier l'attelage fréquemment, en s'assurant que toute la visserie et la boule sont serrées adéquatement. Si l'attelage est enlevé, boucher tous les trous percés dans le coffre ou la carrosserie afin de prévenir l'infiltration d'eau ou de gaz d'échappement. Un attelage ou boule endommagés doivent être enlevés et remplacés. Observer les mesures de sécurité appropriées en travaillant sous le véhicule et porter des lunettes de protection. Ne jamais utiliser une torche pour découper un accès ou un trou de fixation. Ce produit est conforme aux normes V-5 et SAE J684 de la V.E.S.C. (État de New York) concernant les spécifications en matière de sécurité des systèmes d'attelage.

Instrucciones de instalación

Números de partes:

Mazda 6

24832

60222

77205

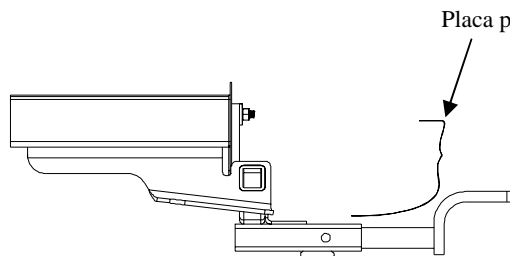

Kit de barra de tracción:

3592

La barra de tracción se debe usar en la posición **LEVANTADA** únicamente.

No supere el valor inferior entre la calificación del fabricante del vehículo de remolque o

2000 LB (908 Kg) Peso bruto máximo del remolque

200 LB (90.8 Kg) Peso máximo de la horquilla

El enganche se muestra en la posición correcta

Equipo necesario: Sierra de copa, cable de halar (incluido)

Kit de tornillos: 24832F

Llaves: 11/16"

Brocas de taladro: Sierra de copa 1-1/8"

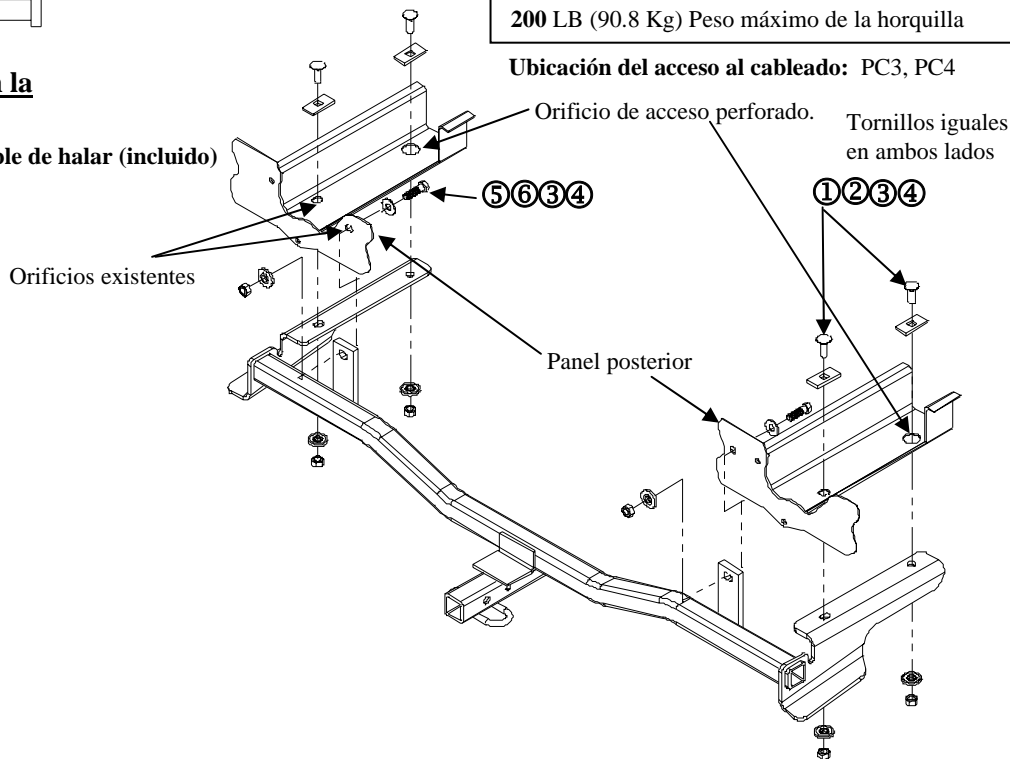

Ubicación del acceso al cableado: PC3, PC4

①	Cant. (4)	Perno de carruaje, 7/16"-14 x 1-1/4" de largo, grado 5	④	Cant. (6)	Tuerca 7/16-14
②	Cant. (4)	Bloque – 1x2x3/16"	⑤	Cant. (2)	Perno cabeza hexagonal, 7/16-14 x 1-1/2" de largo grado 5
③	Cant. (6)	Arandela cónica 7/16"	⑥	Cant. (2)	Arandela plana 7/16"

1. Levante el carro sobre las rampas o montacarga
2. Baje el tubo de escape al quitar el aislante(s) de goma en el silenciador(es) y un aislante cerca de la suspensión posterior. Apoye el escape para evitar daños.

NOTA: Modelos de 6 cilindros con colilla de escape en la placa protectora posterior – retire los dos tornillos plásticos negros de la placa protectora cerca del centro del panel posterior. Esto permitirá que la placa protectora se hale suavemente hacia atrás y abajo lo suficiente para retirar el tubo posterior de la colilla del escape.

3. Levante el enganche a su lugar e instale temporalmente los tornillos en el panel posterior. Esto localizará el enganche.
4. Use el enganche como guía, marque el orificio más delantero. Baje el enganche y perforo un orificio de acceso de 1-1/8" en el bastidor como se muestra.
5. Pinte cualquier metal al descubierto e inserte con el cable de halar los tornillos del larguero del bastidor en su lugar a través del orificio de acceso. Deje los cables de halar unidos.
6. Levante el enganche a su posición, rotando los cables de halar a través de los orificios del enganche, con cuidado de no empujar los tornillos de nuevo dentro del bastidor.
7. Retire los cables de halar, instale los tornillos restantes como se muestra arriba y apriete según las especificaciones.
8. Levante el escape de nuevo a su posición y reinstale los aisladores de goma. Vuelva a instalar los tornillos negros de la placa protectora si se retiraron.

Apriete todos los tornillos 7/16" con una llave de torsión a 50 Lb.-pies (68 N*M)

Nota: Revise el enganche con frecuencia, verificando que todos los tornillos y la bola estén correctamente apretados. Si se quita el enganche tape todos los orificios en el colector del baúl u otros paneles de la carrocería para evitar la entrada del agua y los gases del escape. Se debe retirar y reemplazar un enganche o bola que se haya dañado. Observe las precauciones de seguridad al trabajar por debajo del vehículo y use protección visual. No corte los orificios de acceso o accesorios con soplete.

Este producto cumple con las especificaciones y requisitos de seguridad para conectar dispositivos y sistemas de remolque del estado de Nueva York, V.E.S.C. Regulación V-5 y SAE J684.