

# Installation Instructions

Part Numbers:

## Mitsubishi Outlander

24732

77048

60824

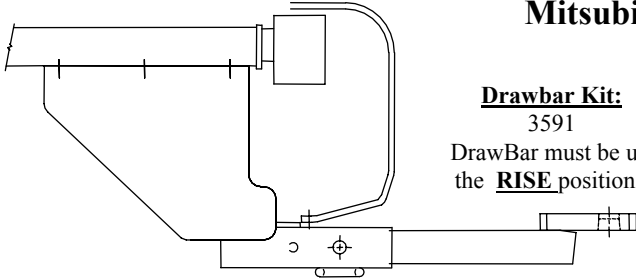

### Drawbar Kit:

3591

DrawBar must be used in the **RISE** position only.

**Do Not Exceed Lower of Towing Vehicle Manufacturer's Rating or**

**2000 lb (908 kg) Max Gross Trailer Weight**

**200 lb (90.8 kg) Max Tongue Weight**

**Wiring Access Location: SUV3, SUV4**

### Hitch Shown In Proper Position

#### Equipment Required:

**Fastener Kit:** F24732

**Wrenches:** 10mm, 13mm, 14mm, & 17mm

**Drill Bits:** NONE

**Other:** Tin Snips

#### NOTE!

PERMANENT REMOVAL OF TIE-DOWN BRACKETS MAY BE REQUIRED. OBTAIN OWNER APPROVAL BEFORE REMOVING.

HEAT SHIELD TRIMMING REQUIRED. OBTAIN VEHICLE OWNER APPROVAL BEFORE CUTTING.

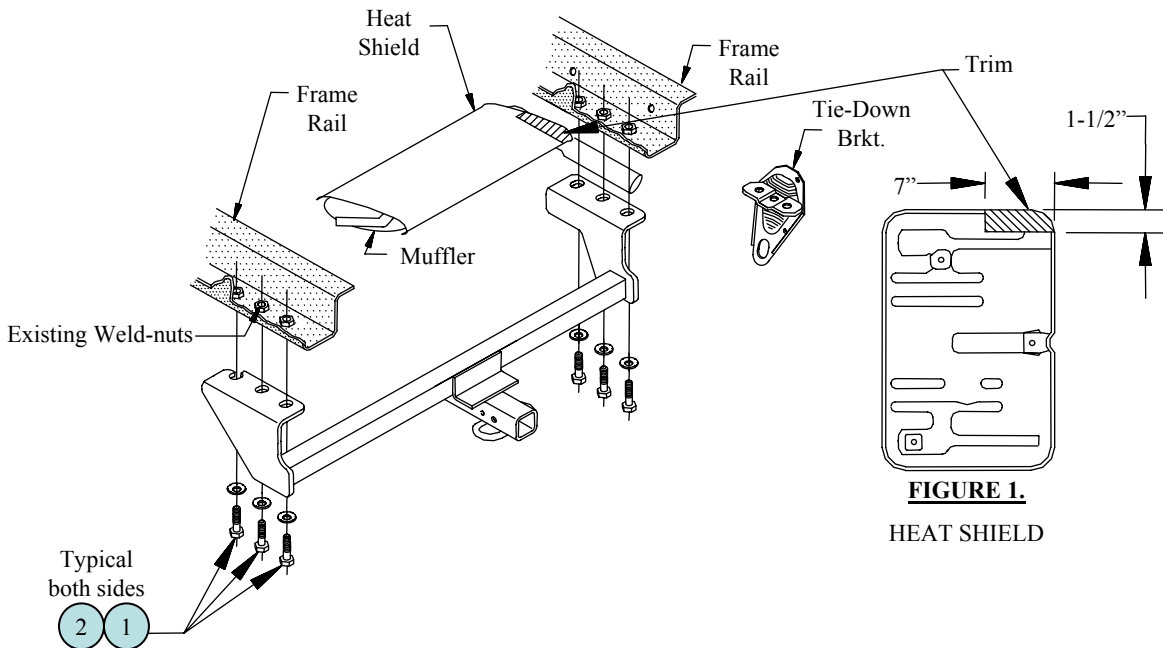

**FIGURE 1.**

HEAT SHIELD

1	Qty. (6)	M10 x 1.25 x 40mm CL 8.8 Bolts	2	Qty. (6)	Conical tooth washers
---	----------	--------------------------------	---	----------	-----------------------

1. Remove driver's and passenger's side tie-down brackets (if equipped). Return brackets and fasteners to vehicle owner.
2. Remove the (3) fasteners holding the heat shield from the vehicle (muffler does not need to be removed).
3. Trim the heat shield (figure 1) as shown. After trimming reattach heat shield.
4. Raise the hitch into position and install fasteners as shown above into existing weld-nuts. Hand tighten only.
5. Center the hitch receiver on vehicle and torque all fasteners to specification shown below.

Tighten all M10 CL8.8 fasteners with torque wrench to 38 Lb.-Ft (52 N\*M).

Note: check hitch frequently, making sure all fasteners and ball are properly tightened. If hitch is removed, plug all holes in trunk pan or other body panels to prevent entry of water and exhaust fumes. A hitch or ball which has been damaged should be removed and replaced. Observe safety precautions when working beneath a vehicle and wear eye protection. Do not cut access or attachment holes with a torch.

This product complies with safety specifications and requirements for connecting devices and towing systems of the state of New York, V.E.S.C. Regulation V-5 and SAE J684.

# Instructions d'installation

Numéros de pièces :

24732

77048

60824

## Mitsubishi Outlander

### Ensemble de barre de remorquage :

3591

La barre de remorquage doit être utilisée dans la position **ÉLEVÉE** seulement.

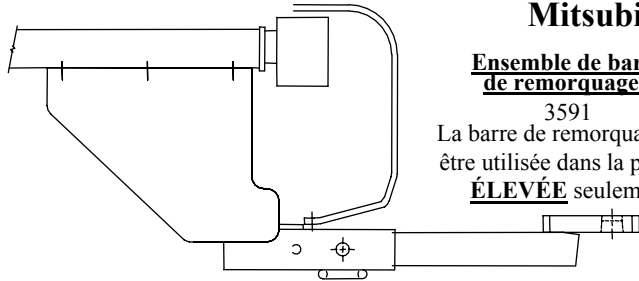

Ne pas excéder les spécifications du fabricant de véhicules de remorquage, ou

2 000 lb (908 kg) Poids brut max. de la remorque

200 lb (90.8 kg) Poids max. au timon

Points d'accès au câblage : SUV1, SUV2

### Attelage montré dans la position appropriée

#### Équipement requis :

Visserie : F24732

Clés : 10 mm, 13 mm, 14 mm et 17 mm

Mèche : AUCUNE

Autre : Cisaille de ferblantier

#### REMARQUE!

L'ENLÈVEMENT PERMANENT DES SUPPORTS D'ARRIMAGE PEUT S'AVÉRER NÉCESSAIRE. OBTENIR L'APPROBATION DU PROPRIÉTAIRE DU VÉHICULE AVANT L'ENLÈVEMENT.

LE DÉCOUPAGE DE L'ÉCRAN THERMIQUE EST REQUIS. OBTENIR L'APPROBATION DU PROPRIÉTAIRE DU VÉHICULE AVANT LE DÉCOUPAGE.

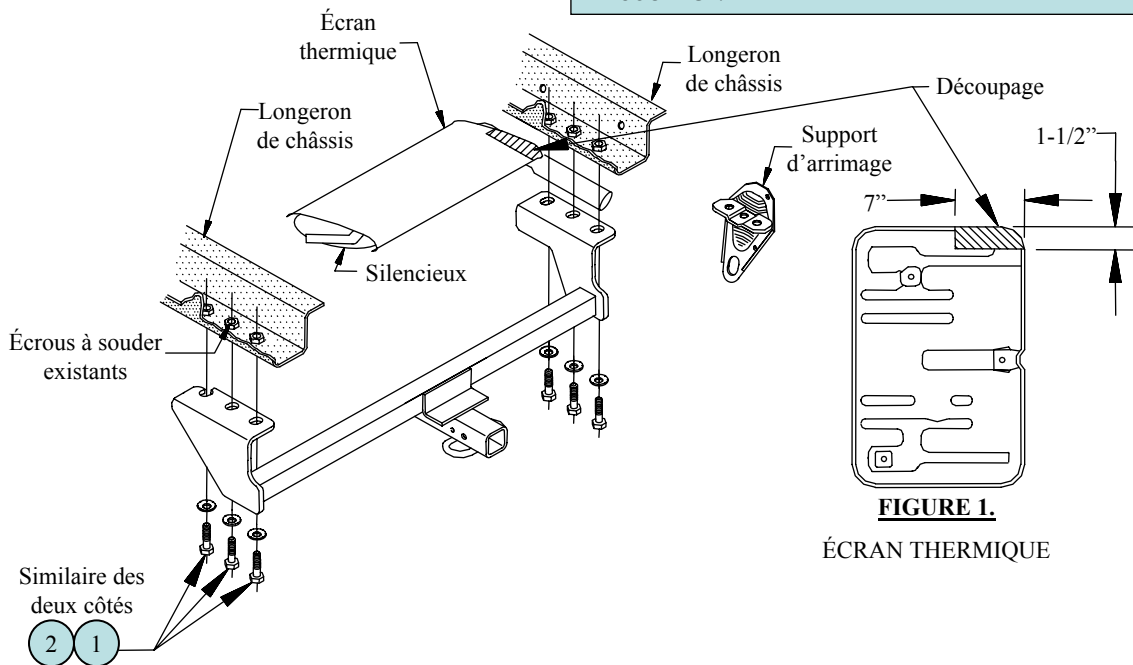

FIGURE 1.

ÉCRAN THERMIQUE

1	Qté (6)	Boulons M10 x 1.25 x 40mm CL 8.8	2	Qté (6)	Rondelles coniques dentées
---	---------	----------------------------------	---	---------	----------------------------

- Enlever les supports d'arrimage des côtés conducteur et passager (s'ils sont présents). Remettre les supports et les attaches au propriétaire du véhicule.
- Enlever les trois (3) attaches qui fixent l'écran thermique au véhicule (il n'est pas nécessaire d'enlever le silencieux).
- Découper l'écran thermique comme illustré (figure 1). Refixer l'écran thermique après le découpage.
- Soulever l'attelage en position et installer la visserie dans les écrous à souder existants, comme illustré ci-dessus. Serrer à la main seulement.
- Centrer le récepteur d'attelage par rapport au véhicule et serrer toute la visserie selon les spécifications indiquées ci-dessous. Serrer toute la visserie M10 CL.8.8 au couple de serrage de 38 lb-pi (52 N\*M).

Remarque : Vérifier l'attelage fréquemment, en s'assurant que toute la visserie et la bille sont serrées adéquatement. Si l'attelage est enlevé, boucher tous les trous percés dans le coffre ou la carrosserie afin de prévenir l'infiltration d'eau ou de gaz d'échappement. Un attelage ou bille endommagés doivent être enlevés et remplacés. Observer les mesures de sécurité appropriées en travaillant sous le véhicule et porter des lunettes de protection. Ne jamais utiliser une torche pour découper un accès ou un trou de fixation.

Ce produit est conforme aux normes V-5 et SAE J684 de la V.E.S.C. (État de New York) concernant les spécifications en matière de sécurité des systèmes d'attelage.

# Instrucciones de instalación

Números de partes:

## Mitsubishi Outlander

24732

77048

60824

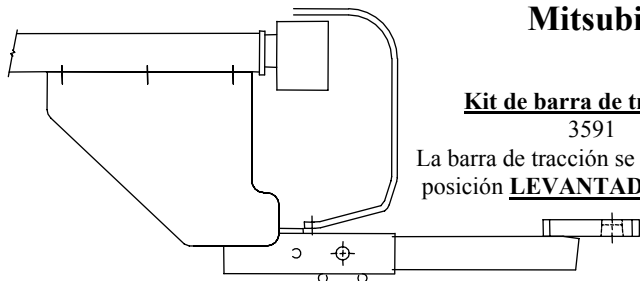

### Kit de barra de tracción:

3591

La barra de tracción se debe usar en la posición **LEVANTADA** únicamente

No supere el valor inferior entre la calificación del fabricante del vehículo del remolque o

**2000 lb (908 kg)** Peso bruto máximo del remolque

**200 lb (90.8 kg)** Peso máximo de la horquilla

**El enganche se muestra en la posición correcta**

**Ubicación del acceso al cableado:** SUV1, SUV2

### Equipo necesario:

**Kit de tornillos:** F24732

**Llaves:** 10mm, 13mm, 14mm y 17mm

**Brocas de taladro:** NINGUNA

**Otros:** Tijeras para cortar metal

### ¡NOTA!

PODRÍA SER NECESARIO RETIRAR DE FORMA PERMANENTE LOS SOPORTES DE AMARRE. OBTenga LA APROBACIÓN DEL PROPIETARIO ANTES DE HACERLO.

ES NECESARIO RECORTAR EL PROTECTOR DE CALOR. OBTenga LA APROBACIÓN DEL PROPIETARIO ANTES DE HACERLO.

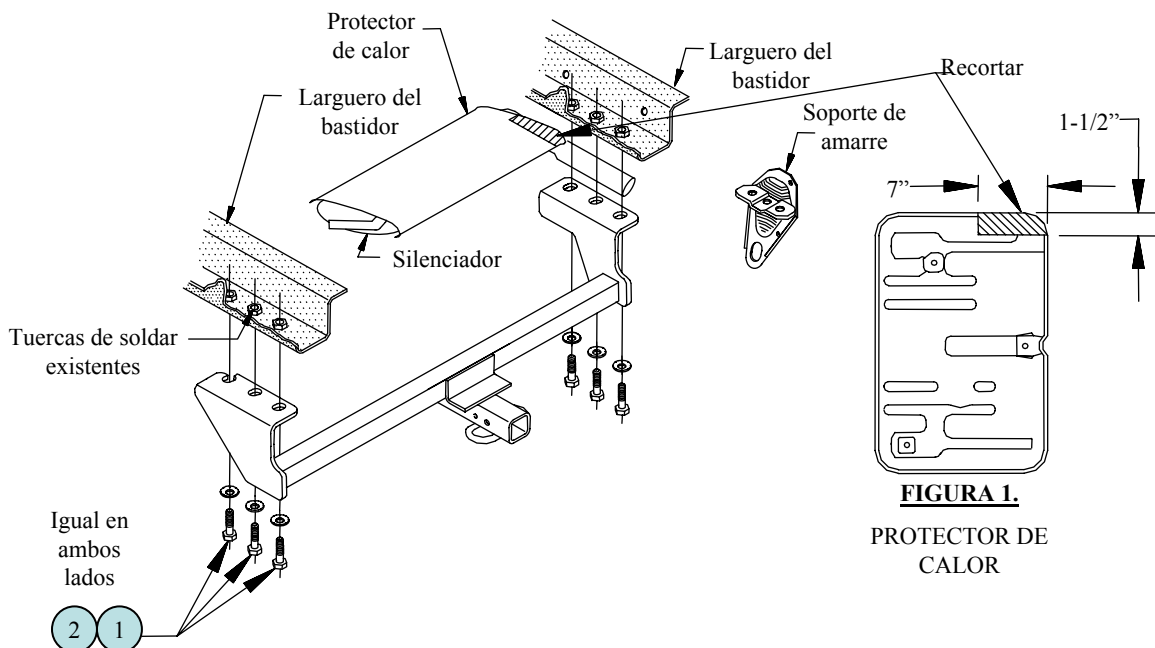

1	Cant. (6)	Pernos M10 x 1.25 x 40mm CL 8.8	2	Cant. (6)	Arandelas cónicas dentadas
---	-----------	---------------------------------	---	-----------	----------------------------

1. Retire los soportes de amarre del costado del conductor y del pasajero (si los hay). Devuelva los soportes y los tornillos al propietario del vehículo.
2. Retire los 3 tornillos que sostienen el protector de calor desde el vehículo (no es necesario quitar el silenciador).
3. Recorte el protector de calor (Figura 1) como se muestra. Después de recortar, vuelva a instalar el protector de calor.
4. Levante el enganche a su posición e instale los tornillos como se muestra arriba en las tuercas de soldar existentes. Apriete a mano únicamente.
5. Centre el receptor del enganche en el vehículo y apriete todos los tornillos a la especificación que se indica a continuación.

Apriete todos los tornillos M10 CL.8.8 con una llave de torsión a 38 Lb.-pies (52 N\*M).

Nota: Revise el enganche con frecuencia, verificando que todos los tornillos y la bola estén correctamente apretados. Si se quita el enganche tape todos los orificios en el colector del baúl u otros paneles de la carrocería para evitar la entrada del agua y los gases del escape. Se debe retirar y reemplazar un enganche o bola que se haya dañado. Observe las precauciones de seguridad al trabajar por debajo del vehículo y use protección visual. No corte los orificios de acceso o accesorios con soplete.

Este producto cumple con las especificaciones y requisitos de seguridad para conectar dispositivos y sistemas de remolque del estado de Nueva York, V.E.S.C. Regulación V-5 y SAE J684