

Installation Instructions

Subaru Forester

Part Numbers:

75876

87654

44705

Do Not Exceed Lower of Towing Vehicle
Manufacturer's Rating or

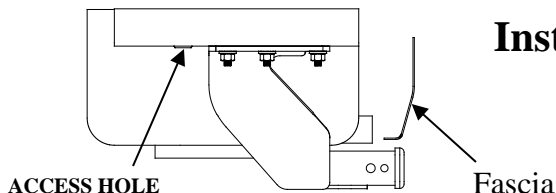

Hitch type	Max Gross Trailer WT (LB)	Max Tongue WT (LB)
Weight Distributing	4000 Lb (1816 Kg)	525 Lb (238 Kg)
Weight Carrying Ball Mount	3500 Lb (1589 Kg)	525 Lb (238 Kg)

Hitch Shown In Proper Position

Equipment Required: Metal File

Fastener Kit: 75876F

Wrenches: 11/16", 10mm

Wiring Access Location: SUV8

Accessory Rating

C

Fasteners Typical Both Sides

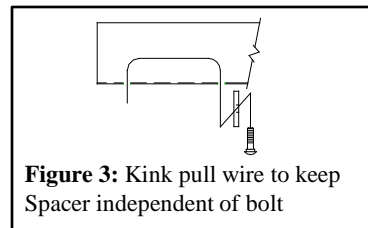
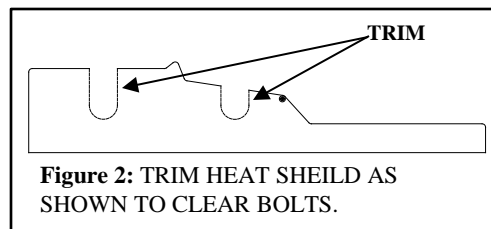
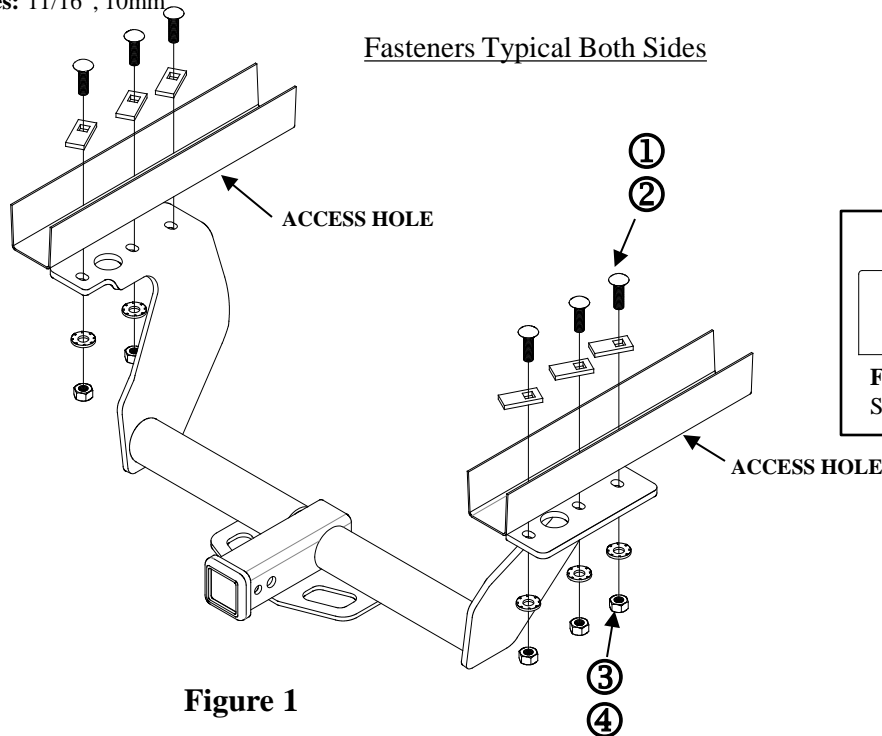

Figure 1

Figure 3: Kink pull wire to keep Spacer independent of bolt

①	Qty. (6)	Carriage Bolt – 7/16-14 x 1.75 GR5	④	Qty. (6)	Hex Nut – 7-16-14
②	Qty. (6)	Spacer (Square hole for 7/16" Carriage Bolt)	⑤	Qty. (6)	Pull Wire – 7/16"
③	Qty. (6)	Conical Washer – 7/16"			

- Lower exhaust by disconnecting rubber exhaust hanger(s) from hanger bracket(s).
- Remove (4) heat shield screws from the frame rail and set aside.
Note: When hitch is installed, heat shield will need to be trimmed for bolt clearance (see Figure 2) to fit in position.
- Remove (4) plastic plugs from existing holes in each frame rail keeping only the rear access hole plug for reinstallation after bolts are in place.
- Fishwire spacers and 7/16" carriage bolts thru access hole and down thru holes in both frame rails (see figure 1), making sure blocks span both sides of hole (see Figure 3) and are not overlapping one another.
- Raise hitch into position, being careful not to push fasteners into frame, and secure with conical washers and nuts.
- Reinstall trimmed heat shield and fasteners removed in Step 2.
- Raise exhaust back into position and reinstall exhaust hangers disconnected in Step 1.

Tighten 7/16-14 GR5 fasteners to 50 lb.-ft. (68 N*M)

Note: check hitch frequently, making sure all fasteners and ball are properly tightened. If hitch is removed, plug all holes in trunk pan or other body panels to prevent entry of water and exhaust fumes. A hitch or ball which has been damaged should be removed and replaced. Observe safety precautions when working beneath a vehicle and wear eye protection. Do not cut access or attachment holes with a torch.

This product complies with safety specifications and requirements for connecting devices and towing systems of the state of New York, V.E.S.C. Regulation V-5 and SAE J684.

Instructions d'installation

Subaru Forester

Numéros de pièce :
75876 87654 44705

Ne pas excéder les spécifications de poids
du fabricant du véhicule de remorquage, ni

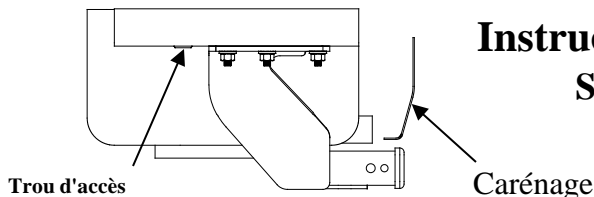

Attelage montré dans la position appropriée

Équipement requis : Lime métallique

Visserie : 75876F

Clés : 11/16", 10 mm

Points d'accès au câblage : SUV8

Capacité de l'accessoire

C

Type d'attelage	Poids brut max. de la remorque (lb)	Poids max. au timon (lb)
Répartition de charge	4000 lb (1816 kg)	525 lb (238 kg)
Sans répartition de charge Montage sur boule	3500 lb (1589 kg)	525 lb (238 kg)

Visserie similaire des deux côtés

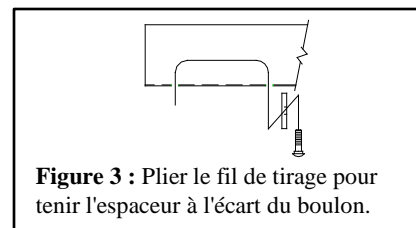
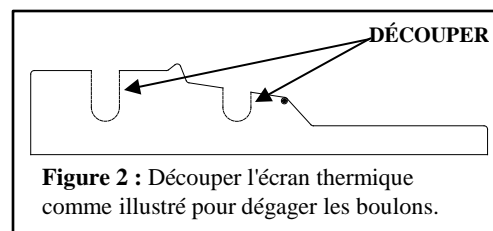
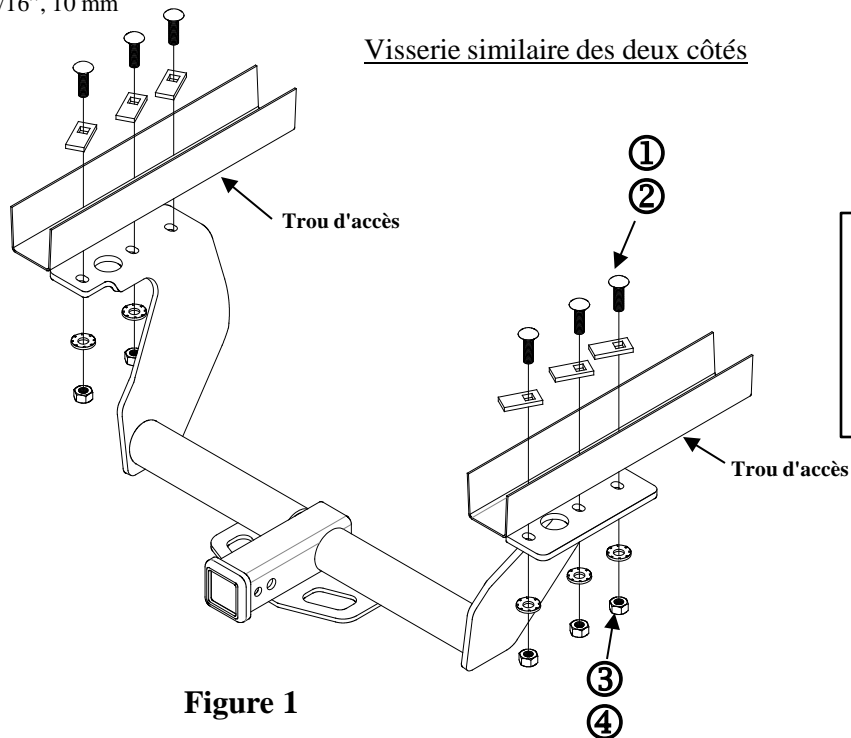

①	Qté (6)	Boulon de carrosserie 7/16-14 x 1.75 GR5	m	Qté (6)	Écrou hexagonal 7/16-14
②	Qté (6)	Espaceur (trou carré pour boulon carr. 7/16)	n	Qté (6)	Fil de tirage 7/16"
③	Qté (6)	Rondelle conique 7/16"			

1. Abaisser l'échappement en déconnectant les supports d'échappement en caoutchouc de leurs ferrures.
2. Enlever quatre (4) vis qui fixent l'écran thermique au longeron et les mettre de côté.
Remarque : Une fois l'attelage installé, l'écran thermique devra être découpé pour dégager les boulons et s'ajuster en position.
3. Enlever quatre (4) bouchons de plastique des trous existants dans chaque longeron, en ne conservant que le bouchon de l'accès arrière pour réinstallation une fois les boulons en place.
4. À l'aide d'un fil de tirage, acheminer les boulons de carrosserie 7/16 po dans le trou d'accès, puis vers le bas à travers les trous de chaque longeron (voir figure 1), en s'assurant que les blocs s'appuient des deux côtés des trous (voir figure 3) et qu'ils ne se superposent pas les uns sur les autres.
5. Soulever l'attelage en position, en veillant à ne pas pousser la visserie à l'intérieur du cadre, puis fixer à l'aide des rondelles coniques et des écrous.
6. Réinstaller l'écran thermique découpé et la visserie enlevés à l'étape 2.
7. Soulever l'échappement pour le remettre en position et reposer les supports d'échappement enlevés à l'étape 1.

Serrer toute la visserie 7/16-14 GR5 au couple de 50 lb-pi (68 N.m).

Nota : Vérifier l'attelage fréquemment, en s'assurant que toutes les fixations et la boule sont serrées adéquatement. Si l'attelage est enlevé, boucher tous les trous percés dans le coffre ou la carrosserie afin de prévenir l'infiltration d'eau ou de gaz d'échappement. Un attelage ou une boule endommagés doivent être enlevés et remplacés. Observer les mesures de sécurité appropriées en travaillant sous le véhicule et porter des lunettes de protection. Ne jamais utiliser une torche pour découper un accès ou un trou de fixation.

Ce produit est conforme aux normes V-5 et SAE J684 de la V.E.S.C. (État de New York) concernant les spécifications en matière de sécurité des systèmes d'attelage.

Instrucciones de instalación

Subaru Forester

Números de partes:

75876

87654

44705

No supere el valor inferior entre la calificación del fabricante del vehículo de remolque o

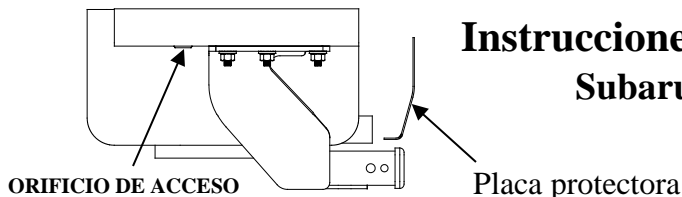

Tipo de enganche	Peso máximo bruto del remolque (LB)	Peso máximo de la horquilla (LB)
Distribución de peso	4000 Lb. (1816 Kg)	525 Lb. (238 Kg)
Carga de peso Montaje de la esfera	3500 Lb. (1589 Kg)	525 Lb. (238 Kg)

Ubicación del acceso al cableado: SUV8

Calificación de accesorios

C

El enganche se muestra en la posición correcta

Equipo necesario: Lija metálica

Kit de tornillos: 75876F

Llaves: 11/16", 10mm

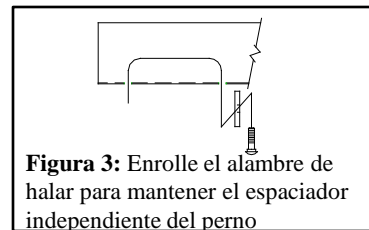
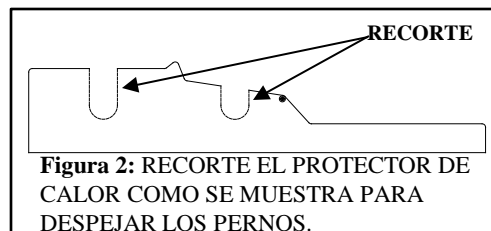
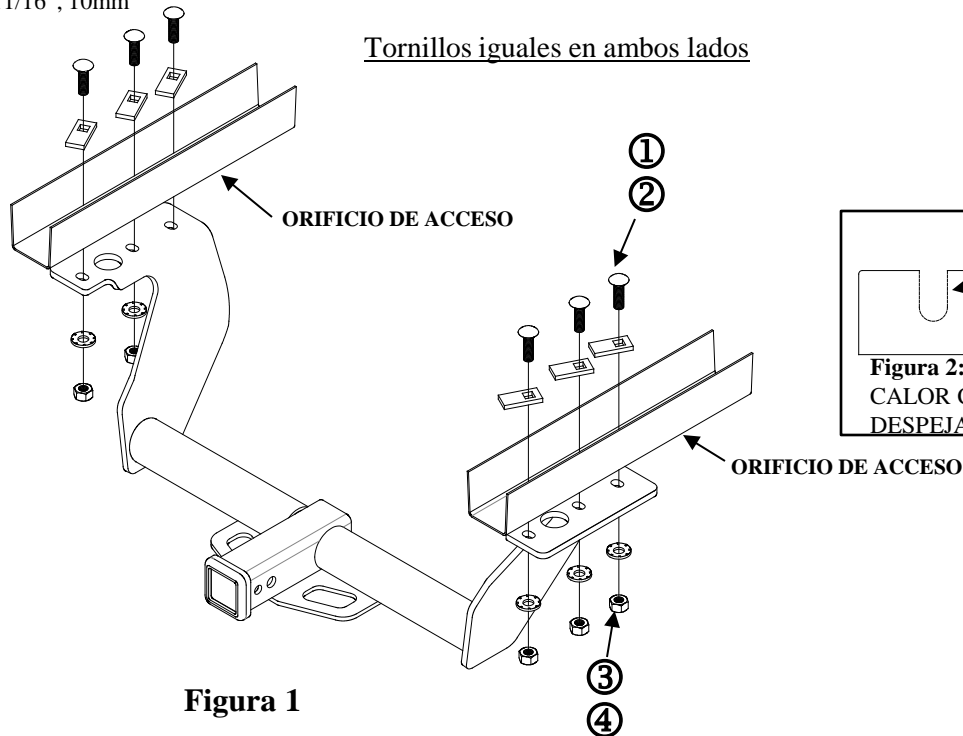

①	Cant. (6)	Perno de carruaje, 7/16-14 X 1.75 GR5	④	Cant. (6)	Tuerca hexagonal, 7-16-14
②	Cant. (6)	Espaciador (orificio cuadrado para perno de carruaje de 7/16")	⑤	Cant. (6)	Alambre de halar, 7/16"
③	Cant. (6)	Arandela cónica, 7/16"			

- Baje el escape desconectando el/los colgante/s de goma que se encuentran en el/los soporte/s del colgante.
- Retire (4) tornillos del protector de calor del larguero del bastidor y coloque a un lado.
Nota: Cuando se instala el enganche, tendrá que recortar el protector de calor para que los pernos tengan espacio para encajar en la posición (ver Figura 2).
- Retire (4) tapones plásticos de los orificios existentes en cada larguero del bastidor manteniendo solo el tapón del orificio de acceso posterior para reinstalarlo después de que los pernos estén en su lugar.
- Inserte con el alambre los espaciadores y los pernos de carruaje de 7/16" a través del orificio de acceso y hacia abajo a través de los orificios en ambos largueros del bastidor (ver figura 1), verificando que los bloques se extiendan en ambos lados del orificio (vea la figura 3) y que no se traslapen entre sí.
- Levante el enganche a su posición, tenga cuidado de no empujar los tornillos hacia el bastidor y asegure con arandelas cónicas y tuercas.
- Vuelva a instalar el protector de calor recortado y los tornillos que se quitaron en el paso 2.
- Levante el escape de nuevo en su posición y vuelva a instalar los colgantes del escape que se desconectaron en el paso 1.

Apriete los tornillos 7/16-14 GR5 a 50 lb. -pies (68 N*M)

Nota: Revise el enganche con frecuencia, verificando que todos los tornillos y la esfera estén correctamente apretados. Si se quita el enganche tape todos los orificios en el colector del baúl u otros paneles de la carrocería para evitar la entrada del agua y los gases del escape. Se debe retirar y reemplazar un enganche o esfera que se hayan dañado. Observe las precauciones de seguridad al trabajar por debajo del vehículo y use protección visual. No corte los orificios de acceso o accesorios con soplete. Este producto cumple con las especificaciones y requisitos de seguridad para conectar dispositivos y sistemas de remolque del estado de Nueva York, V.E.S.C. Regulación V-5 y SAE J684.