

Installation Instructions

Part Numbers:

Jeep Compass*, inc. Rallye Package Jeep Patriot*, inc. optional tow hook

36423
90156
06428

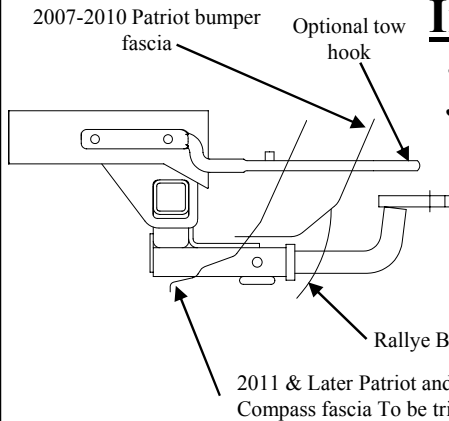

Drawbar Kit:
36061

Drawbar must
Be used in the
Rise position
only

***2011 and Later Jeep Patriot and Compass models require fascia trimming for hitch installation. Obtain vehicle owner approval before cutting.**

Do Not Exceed Lower of Towing Vehicle Manufacturer's Rating or

Hitch Type	Max Gross Trailer WT (LB)	Max Tongue WT (LB)
Weight Carrying Ball Mount	3500 (1589 kg)	300 (136 kg)

Wiring Access Location: SUV1, SUV2

Hitch Shown In Proper Position

Equipment Required:

Fastener Kit: 36423F

Wrenches: 15/16", 16mm-tow hook option

Drill Bits: 5/8"- Only needed to reinstall tow hook on Patriot *with* optional tow hook.

Cutting Tool: Needed to trim bumper fascia on Compass Rallye and 2011 & later Patriot and Compass.

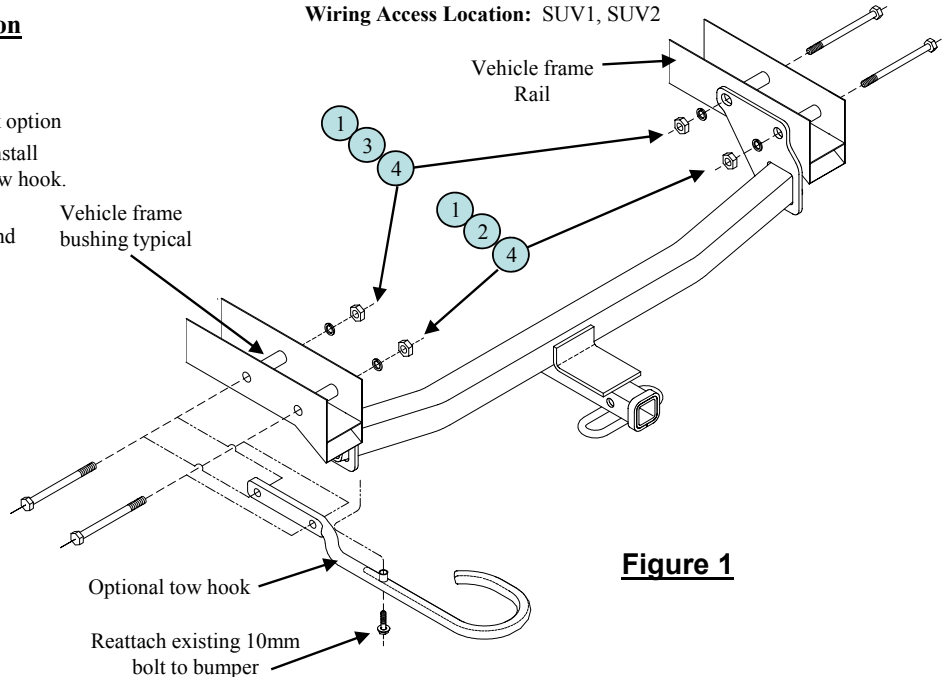

Figure 1

Note 1.

Patriot with optional tow hook

On Jeep Patriot with optional tow hook on Driver's side it is necessary to remove tow hook.

Check with vehicle owner to see if they want tow hook reinstalled. To reinstall hook it is necessary to press/drive existing knurled neck bolts out of hook and drill out with 5/8" drill. Reinstall hook by using supplied 5/8" bolts following steps below.

1	Qty. (4)	5/8"-11 X 4-1/2" Hex Bolt	3	Qty. (2)	5/8" Conical Washer
2	Qty. (2)	5/8" Lock Washer	4	Qty. (4)	5/8"-11 hex Nut

- If vehicle has **optional tow hook** see Note 1, above. For **Compass Rallye** see Note 2 and Figure 2. **Check with vehicle owner**. For **2011 and later Jeep Patriot and Compass models**, Fascia trimming is required for hitch installation. Obtain vehicle owners approval before cutting. See Figure 3 for fascia trimming diagram.
- Place 5/8 hex bolts into vehicle bushings from the outboard side of the vehicle frame rails. Leave bolt ends flush with the inboard side of frame rails.
- Raise hitch into position and push 5/8 hex bolts through hitch frame brackets to support the hitch.
- Attach remaining hardware as shown above.
- On Compass Rallye Package only**. Use hitch receiver tube as a guide to cut a 2-1/4" wide by 2" high piece out of bumper fascia to allow clearance for ball mounts. See Figure 2.

Tighten all 5/8-11 fasteners with torque wrench to 100 Lb.-Ft. (136 N*M)

Note: check hitch frequently, making sure all fasteners and ball are properly tightened. If hitch is removed, plug all holes in trunk pan or other body panels to prevent entry of water and exhaust fumes. A hitch or ball which has been damaged should be removed and replaced. Observe safety precautions when working beneath a vehicle and wear eye protection. Do not cut access or attachment holes with a torch.

This product complies with safety specifications and requirements for connecting devices and towing systems of the state of New York, V.E.S.C. Regulation V-5 and SAE J684.

Installation Instructions

Part Numbers:

Jeep Compass*, inc. Rallye Package
Jeep Patriot*, inc. optional tow hook

36423
90156
06428

*2011 and Later Jeep Patriot and Compass models require fascia trimming for hitch installation. Obtain vehicle owner approval before cutting.

Note 2.

Compass Rallye Package

It is necessary to trim bumper fascia. Obtain vehicle owners approval for cutting plastic fascia before installing hitch! See diagram.

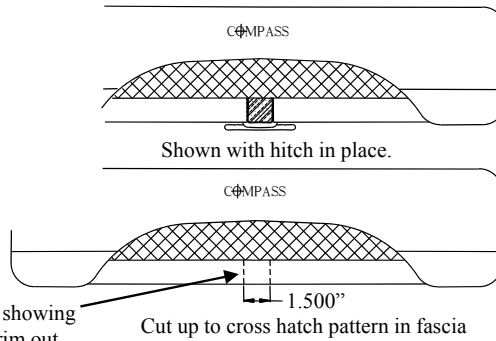

Figure 2

Jeep Compass Rallye Model

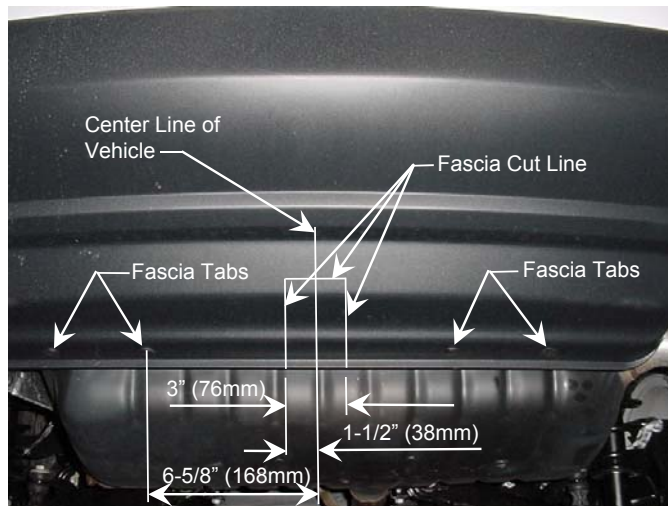

Figure 3

Fascia Trimming Diagram for
2011 & Later Jeep Patriot and Compass Models

Note: check hitch frequently, making sure all fasteners and ball are properly tightened. If hitch is removed, plug all holes in trunk pan or other body panels to prevent entry of water and exhaust fumes. A hitch or ball which has been damaged should be removed and replaced. Observe safety precautions when working beneath a vehicle and wear eye protection. Do not cut access or attachment holes with a torch.

This product complies with safety specifications and requirements for connecting devices and towing systems of the state of New York, V.E.S.C. Regulation V-5 and SAE J684.

Instructions d'installation

Numéros de pièces :

**Crochet de remorquage en option - Jeep Compass*,
inc. Rallye Package Jeep Patriot*, inc.**

**36423
90156
06428**

**Ensemble de barre
de remorquage :**

36061

La barre de remorquage doit être utilisée dans la position **ÉLEVÉE** seulement

*Les modèles Jeep Patriot et Compass 2011 et ultérieurs exigent le découpage du carénage pour installer l'attelage. Obtenir l'approbation du propriétaire du véhicule avant le découpage.

Ne pas excéder les spécifications de poids du fabricant du véhicule de remorquage, ni :

Type d'attelage	Poids brut max. de la remorque (lb)	Poids max. au timon (lb)
Sans répartition de charge - Montage sur boule	3500 (1589 kg)	300 (136 kg)

Points d'accès au câblage : SUV1, SUV2

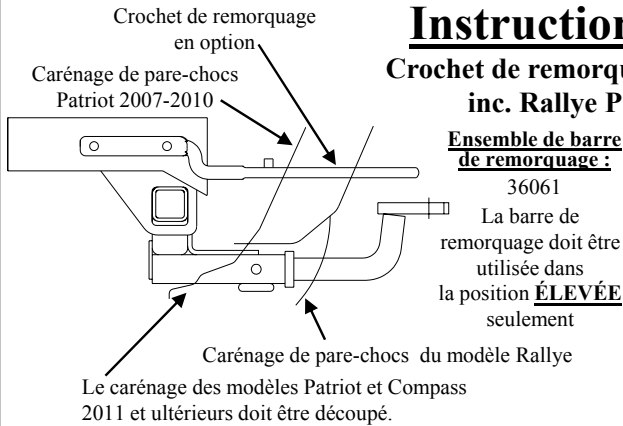

Attelage montré dans la position appropriée

Équipement requis :

Visserie : 36423F

Clés : 15/16"; 16 mm pour crochet de remorquage en option

Mèches : 3/8", 5/8"- Nécessaire seulement pour réinstaller le crochet de remorquage sur le modèle Patriot équipé de cet accessoire en option.

Outils de découpage : Nécessaire pour découper le carénage de pare-chocs sur les modèles Compass Rallye, et Patriot et Compass 2011 et ultérieurs.

Remarque 1. Patriot avec crochet de remorquage en option

Il est nécessaire d'enlever le crochet de remorquage en option côté conducteur sur le modèle Jeep Patriot qui en est équipé. Demander au propriétaire du véhicule s'il désire que son crochet de remorquage soit réinstallé. Pour réinstaller le crochet, il est nécessaire d'enfoncer/visser les boulons à collet moleté existants hors du crochet puis de percer avec une perceuse 5/8 po. Réinstaller le crochet à l'aide des boulons 5/8 po fournis d'après les instructions suivantes.

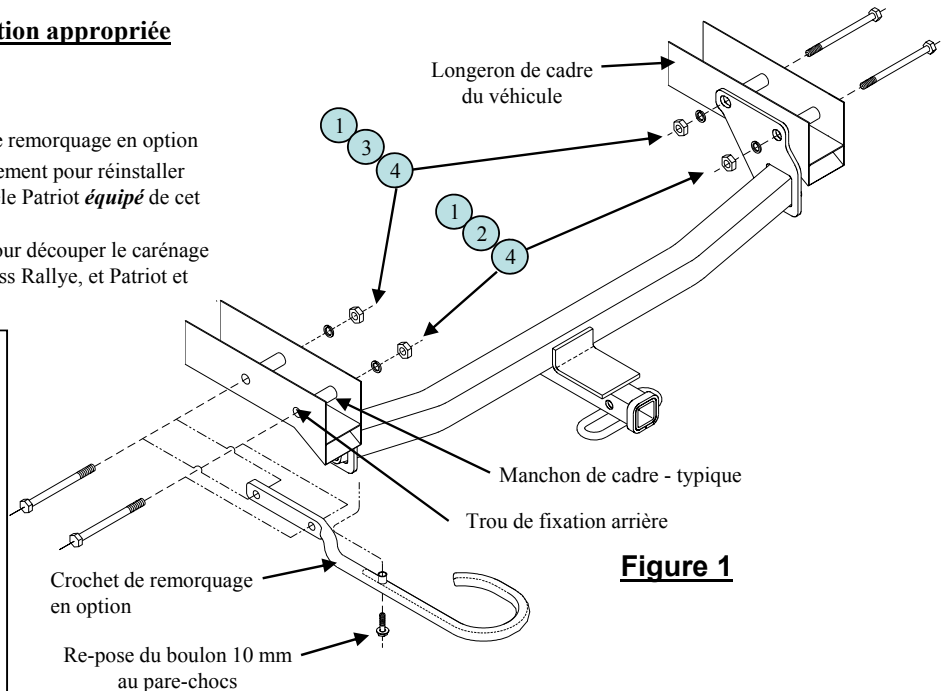

Figure 1

1	Qté (4)	Boulon hex. 5/8-11 x 4-1/2"	3	Qté (2)	Rondelle conique 5/8"
2	Qté (2)	Rondelle frein 5/8"	4	Qté (4)	Écrou hex. 5/8"-11

- Si le véhicule est équipé d'un **crochet de remorquage en option**, voir la remarque 1 ci-dessus. Pour le modèle **Compass Rallye**, voir la Remarque 2 et la Figure 2. **Demander la permission du propriétaire du véhicule.** Pour les modèles **Jeep Patriot et Compass 2011 et ultérieurs**. Le découpage du carénage est nécessaire pour installer l'attelage. Obtenir l'approbation du propriétaire du véhicule avant le découpage. Voir la Figure 3 pour le schéma et les instructions de découpage du carénage.
- Placer des boulons 5/8 dans les manchons à partir de l'extérieur des longerons de châssis. Mettre les extrémités des boulons au niveau de la face intérieure des longerons.
- Soulever l'attelage en position et pousser les boulons 5/8 dans les supports de cadre d'attelage afin de supporter l'attelage.
- Installer la visserie restante comme illustré ci-dessus.
- Modèle Compass Rallye seulement.** Utiliser le récepteur d'attelage tubulaire comme guide pour découper une ouverture de 2-1/4 po (largeur) par 2 po (hauteur) dans le carénage de pare-chocs pour le dégagement de la boule d'attelage. Voir la Figure 2.

Serrer toute la visserie 5/8-11 au couple de 100 lb-pi (136 N*M).

Nota : Vérifier l'attelage fréquemment, en s'assurant que toutes les fixations et la boule sont serrées adéquatement. Si l'attelage est enlevé, boucher tous les trous percés dans le coffre ou la carrosserie afin de prévenir l'infiltration d'eau ou de gaz d'échappement. Un attelage ou une boule endommagés doivent être enlevés et remplacés. Observer les mesures de sécurité appropriées en travaillant sous le véhicule et porter des lunettes de protection. Ne jamais utiliser une torche pour découper un accès ou un trou de fixation. Ce produit est conforme aux normes V-5 et SAE J684 de la V.E.S.C. (Etat de New York) concernant les spécifications en matière de sécurité des systèmes d'attelage.

Instructions d'installation

Numéros de pièces :

Crochet de remorquage en option - Jeep Compass*,
inc. Rallye Package Jeep Patriot*, inc.

36423

90156

06428

*Les modèles Jeep Patriot et Compass 2011 et ultérieurs exigent le découpage du carénage pour installer l'attelage. Obtenir l'approbation du propriétaire du véhicule avant le découpage.

Remarque 2.

Compass Rallye Le découpage du carénage de pare-chocs est nécessaire. Avant d'installer l'attelage, **obtenir l'approbation du propriétaire du véhicule** pour découper le carénage ! Voir le diagramme.

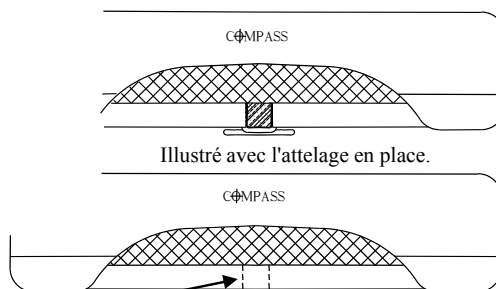

Vue arrière du modèle **Rallye** montrant la section du carénage à découper.

Découper jusqu'au motif hachuré du carénage.

Figure 2

Modèle Jeep Compass Rallye

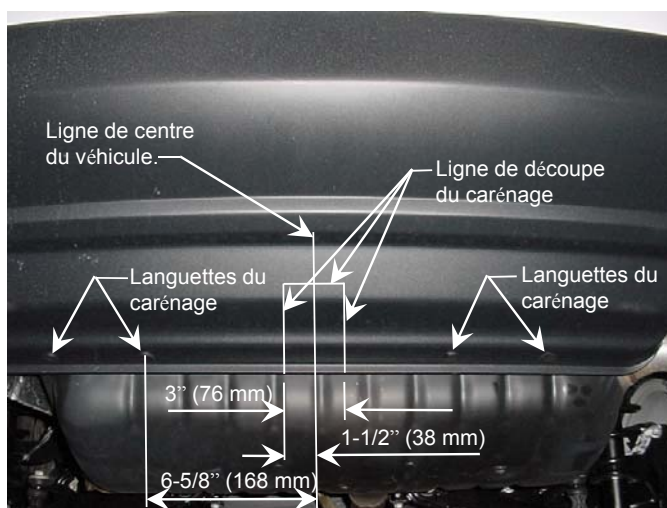

Figure 3

Schéma de découpe du carénage pour les modèles Jeep Patriot et Compass 2011 et ultérieurs.

1. Mesurer entre le trou de fixation arrière et le sol.
2. Soustraire 6-1/8'' (6,125'') [156 mm] de l'Étape 1. Mesurer la distance au sol à partir du centre du haut de la découpe du carénage.
3. Marquer l'emplacement du haut de la découpe sur le carénage.
4. Repérer le centre du carénage dans le sens horizontal et faire une marque à 1-1/2 po (1,500'') [38 mm] de chaque côté.
5. Percer deux (2) trous de 3/8 po aux coins.
6. Découper le carénage avec précaution comme illustré ci-dessus.

Nota : Vérifier l'attelage fréquemment, en s'assurant que toutes les fixations et la boule sont serrées adéquatement. Si l'attelage est enlevé, boucher tous les trous percés dans le coffre ou la carrosserie afin de prévenir l'infiltration d'eau ou de gaz d'échappement. Un attelage ou une boule endommagés doivent être enlevés et remplacés. Observer les mesures de sécurité appropriées en travaillant sous le véhicule et porter des lunettes de protection. Ne jamais utiliser une torche pour découper un accès ou un trou de fixation. Ce produit est conforme aux normes V-5 et SAE J684 de la V.E.S.C. (Etat de New York) concernant les spécifications en matière de sécurité des systèmes d'attelage.

Instrucciones de instalación

Números de partes:

Gancho de remolque opcional
Placa protectora del parachoques para 2007-2010 Patriot

Jeep Compass*, inc. paquete Rallye
Jeep Patriot*, inc. gancho de remolque opcional

36423
90156
06428

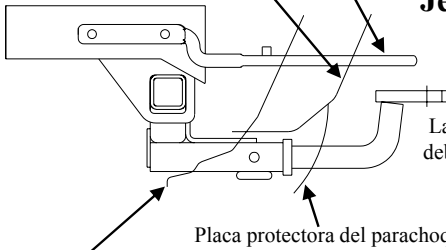

Kit de barra de tracción:
36061

La barra de tracción se debe usar en la posición **LEVANTADA** únicamente.

*El modelo 2011 y posterior del Jeep Patriot y Compass requieren el recorte de la placa protectora para la instalación del enganche. Obtenga la aprobación del propietario del vehículo antes de recortar.

Placa protectora del parachoques Rallye
Placa protectora del modelo 2011 y posterior del Patriot y Compass - a recortar.

El enganche se muestra en la posición correcta

Equipo necesario:

Kit de tornillos: 36423F

Claves: 15/16", 16mm- opción de gancho de remolque

Brocas de taladro: 3/8", 5/8"- Necesarias únicamente para volver a instalar el gancho de remolque en el Patriot con gancho de remolque opcional.

Herramienta de corte: Se necesita para recortar la placa protectora del parachoques en el modelo Compass Rallye y 2011 y modelos posteriores del Patriot y Compass.

No supere el valor inferior entre la calificación del fabricante del vehículo de remolque o

Tipo de enganche	Peso máximo bruto del remolque (LB)	Peso máximo de la horquilla (LB)
Carga de peso Montaje esférico	3,500 (1.589 Kg)	300 (136 Kg)

Ubicación del acceso al cableado: SUV1, SUV2



Figura 1

Nota 1.

Patriot con gancho de remolque opcional

En el modelo Jeep Patriot con gancho de remolque opcional en el lado del conductor es necesario retirar el gancho de remolque.

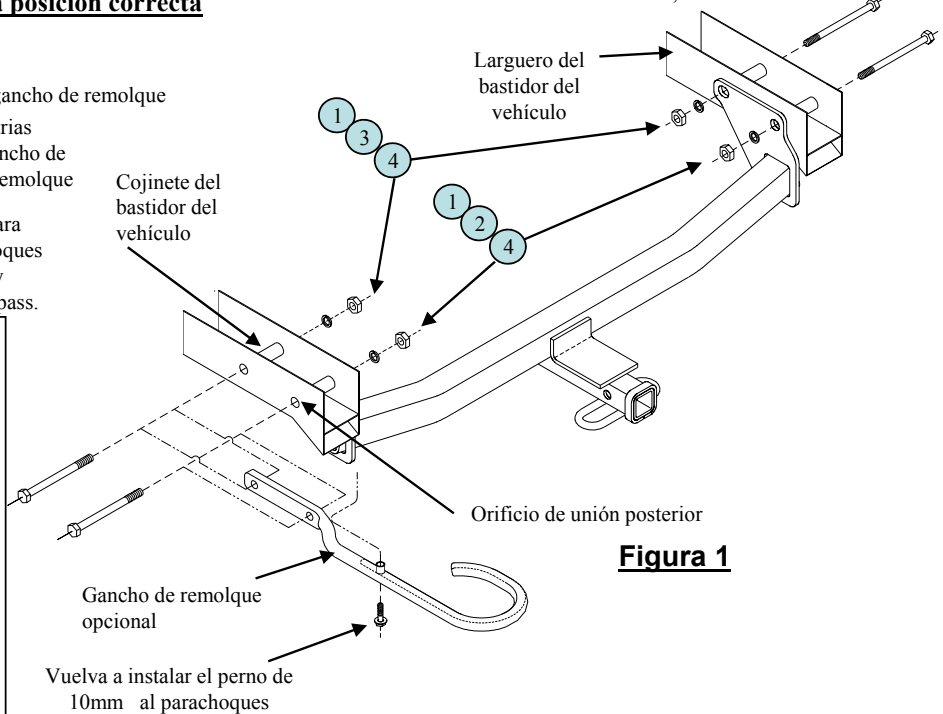
Consulte con el propietario del vehículo para ver si quiere que se reinstale el gancho de remolque.

Para reinstalar el gancho es necesario empujar/sacar los pernos con cuello estriado existentes fuera del gancho y sacar con un destornillador de 5/8".

Vuelva a instalar el gancho usando los pernos de 5/8" que se suministran siguiendo los próximos pasos.

1	Cant. (4)	Perno hexagonal, 5/8"-11 x 4-12"	3	Cant. (2)	Arandela cónica, 5/8"
2	Cant. (2)	Arandela de bloqueo, 5/8"	4	Cant. (4)	Tuerca hexagonal, 5/8"-11

- Si el vehículo tiene **gancho de remolque opcional** vea la **Nota 1.** arriba. Para el **Compass Rallye** vea la **Nota 2 y Figura 2.** **Consulte con el propietario del vehículo.** Para los modelos **2011 y posteriores de Jeep Patriot y Compass.** Se requiere el recorte de la placa protectora para la instalación del enganche. Obtenga la aprobación del propietario del vehículo antes de cortar.. Ver **Figura 3** para el diagrama e instrucciones para el recorte de la placa protectora.
- Coloque los pernos hexagonales de 5/8 en los cojinetes del vehículo desde el lado exterior de los largueros del bastidor del vehículo. Deje los extremos del perno nivelados con el lado interior de los largueros del bastidor.
- Levante el enganche a su posición y empuje los pernos hexagonales de 5/8 a través de los soportes del bastidor del enganche para apoyar el enganche.
- Instale los tornillos restantes como se muestra arriba.
- En el paquete Compass Rallye únicamente.** Use el tubo receptor del enganche como guía para cortar una pieza de 2-1/4" de ancho por 2" de alto de la placa protectora del parachoques para permitir espacio para el montajes esféricos. Ver **Figura 2.**

Apreté todos los tornillos 5/8-11 con una llave de torsión a 100 Lb.-pies (136 N*M)

Nota: Revise el enganche con frecuencia, verificando que todos los tornillos y la bola estén correctamente apretados. Si se quita el enganche tape todos los orificios en el colector del baúl u otros paneles de la carrocería para evitar la entrada del agua y los gases del escape. Se debe retirar y reemplazar un enganche o bola que se haya dañado. Observe las precauciones de seguridad al trabajar por debajo del vehículo y use protección visual. No corte los orificios de acceso o accesorios con soplete. Este producto cumple con las especificaciones y requisitos de seguridad para conectar dispositivos y sistemas de remolque del estado de Nueva York, V.E.S.C. Regulación V-5 y SAE J684.

Instrucciones de instalación

Números de partes:

Jeep Compass*, inc. paquete Rallye
Jeep Patriot*, inc. gancho de remolque opcional

36423

90156

06428

*Los modelos 2011 y posteriores del Jeep Patriot y Compass requieren el recorte de la placa protectora para la instalación del enganche. Obtenga la aprobación del propietario del vehículo antes de cortar.

Nota 2.

Paquete Compass Rallye

Es necesario recortar la placa protectora del parachoques.

Obtenga la aprobación del propietario del vehículo para cortar la placa protectora plástica antes de instalar el enganche!

Vea el diagrama.

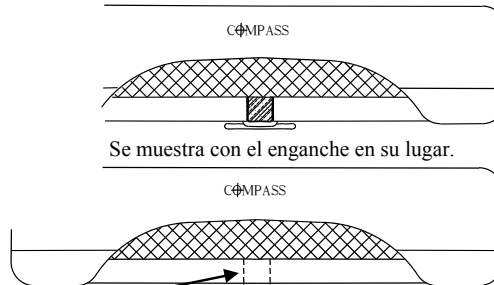

Vista posterior del Rallye que muestra la sección de la placa protectora a recortar.

Corte hasta cruzar el patrón de sombreado en la placa protectora

Figura 2

Modelo Jeep Compass Rallye



Figura 3

Diagrama para el recorte de la placa protectora para modelos 2011 y posteriores del Jeep Patriot y Compass

1. Mida desde la parte posterior que une el orificio al piso.
2. Reste 6-1/8" (.6,125)[156mm] del paso 1. Esta es la distancia desde el piso hasta la parte superior del recorte de la placa protectora.
3. Marque la ubicación de la parte superior del recorte en la placa protectora
4. Localice el centro de la placa protectora de izquierda a derecha y marque 1-1/2" (1.500") (38mm) en cada lado como se muestra arriba.
5. Perfore (2) orificios de 3/8" en las esquinas.
6. Con cuidado recorte la placa protectora como se muestra arriba.

Nota: Revise el enganche con frecuencia, verificando que todos los tornillos y la bola estén correctamente apretados. Si se quita el enganche tape todos los orificios en el colector del baúl u otros paneles de la carrocería para evitar la entrada del agua y los gases del escape. Se debe retirar y reemplazar un enganche o bola que se haya dañado. Observe las precauciones de seguridad al trabajar por debajo del vehículo y use protección visual. No corte los orificios de acceso o accesorios con soplete.

Este producto cumple con las especificaciones y requisitos de seguridad para conectar dispositivos y sistemas de remolque del estado de Nueva York, V.E.S.C. Regulación V-5 y SAE J684.