

1. INSERT THE HITCH STEP AND PLACE YOUR HITCH PIN IN POSITION. PUSH THE ANTI-RATTLE HITCH STABILIZER INTO THE HITCH RECEIVER TIGHTLY TO FILL UP THE GAP ON THE TOP OF THE BAR.
2. MARK THE EXACT POSITION AND REMOVE THE HITCH STEP FROM YOUR RECEIVER. REMOVE THE 3M TAPE BACKING ON THE ANTI-RATTLE HITCH STABILIZER AND REPOSITION THE SHIM 1/16" IN FRONT OF YOUR MARKED POSITION. PRESS DOWN ON THE SHIM FIRMLY TO ENSURE A SECURE MOUNT.
3. NOW YOU ARE READY TO RE-INSERT YOUR HITCH STEP BACK INTO THE HITCH RECEIVER AND SECURE IT WITH A BULLY HITCH PIN LOCK (#CR-094).

1. INSERTE EL ESCALON DEL ENGANCHE Y COLOQUE EL PERNO EN POSICION. EMPUJE EL ESTABILIZADOR DENTRO DEL RECIBIDOR DEL ENGANCHE LO MAS APRETADO POSIBLE PARA LLENAR EL ESPACIO ENTRE ESTE Y LA BARRA.
2. MARQUE LA POSICION EXACTA Y RETIRE EL ESCALON DEL RECIBIDOR. RETIRE EL PLASTICO QUE CUBRE LA CINTA 3M DEL ESTABILIZADOR Y COLOQUELO 1/16" EN FRENTE DE LA MARCA QUE USTED REALIZO. PRESIONE CONTRA LA BARRA FIRMEMENTE PARA ESEGUAR EL MONTAJE.
3. PRESIONE CONTRA LA BARRA FIRMEMENTE PARA ESEGUAR EL MONTAJE. AHORA USTED ESTA LISTO PARA REINSERTAR EL ESCALON DE REGRESO EN EL RECIBIDOR Y ASEGURARLO CON EL CANDADO BULLY (#CR-094).

1. INSÉRER LE MARCHEPIED DE BARRE D'ATTELAGE ET METTRE LA CLAVETTE D'ATTELAGE EN PLACE BIEN ENFONCER LA CALE D'ATTELAGE ANTI-BRUIT SUR LA BARRE D'ATTELAGE AFIN DE COMBLER L'ESPACE ENTRE LA BARRE ET LE MARCHEPIED
2. MARQUER PRÉCISÉMENT LA POSITION PUIS RETIRER LE MARCHEPIED DE LA BARRE D'ATTELAGE. RETIRER LA PELLICULE QUI RECOUVRE LE RUBAN ADHÉSIF 3M SUR LA CALE D'ATTELAGE ANTI-BRUIT ET REPLACER LA CALE EXACTEMENT À L'ENDROIT OÙ LA MARQUE A ÉTÉ FAITE. APPUYER FERMEMENT SUR LA CALE AFIN QUE L'INSTALLATION SOIT SOLIDE
3. REMETTRE LE MARCHEPIED EN PLACE SUR LA BARRE D'ATTELAGE PUIS LE FIXER À L'AIDE D'UNE CLAVETTE D'ATTELAGE CONFORME AUX NORMES SAE.

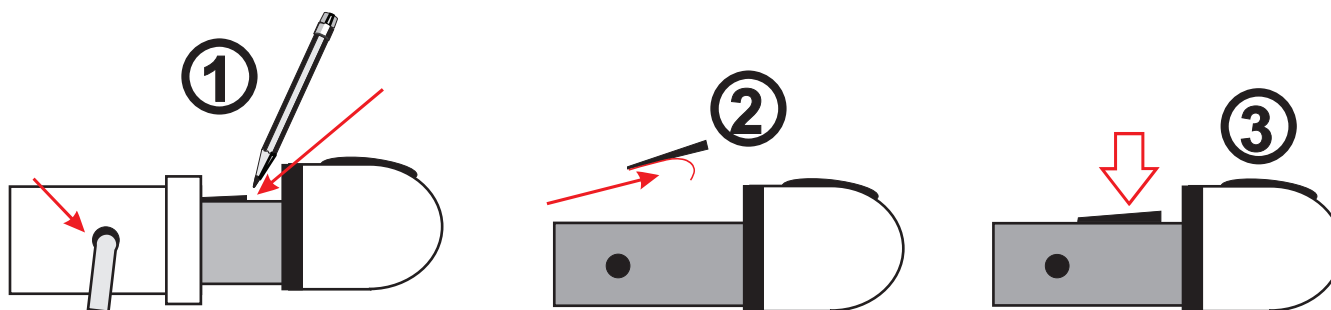

THE ANTI RATTLE HITCH STABILIZER WILL ELIMINATE ANNOYING HITCH BOX AND HITCH MOUNT CHATTERING RATTLES WHILE YOU DRIVE.

EL ESTABILIZADOR ELIMINARA LA ENFADOSA VIBRACION ENTRE LACAJA DEL ENGANCHE Y LA BARRA MIENTRAS USTED CONDUCE.

LA CALE ANTI-BRUIT ÉLIMINERA LE BRUIT RÉSULTANT DU FROTTEMENT ENTRE LA BARRE D'ATTELAGE ET LA MARCHE LORSQUE LE VÉHICULE SERA EN MOUVEMENT.